

VANLINE
BY PÖSSL GROUP



E REDESCUBRIR LA NUEVA CLASE COMPACTA



5 MODELOS PARA ENAMORARSE

Las furgonetas pueden ser algo más? Quien tiene la opción, elige VANLINE. Citroën o Mercedes, con motor a combustión o eléctrico, muebles fijos más cocina (giratoria) o Campbox – los Vanline del grupo PÖSSL ofrecen todo lo que el corazón de un campista desea.

e-VANSTER!

VANSTER!

CAMPSTER!

Vanst★r

Campst★r





LOS VANLINE

UNA HISTORIA DE ÉXITO EN EL MUNDO DE LAS FURGONETAS

5 caracteres fuertes para una experiencia de viaje inolvidable

Todo comenzó en 2016 cuando la CAMPSTER sobre base Citroën Space-tourer vio la luz del día.

Así empezó la nueva era de las furgonetas de la casa Pössl. Con la VANSTER – También disponible en base Peugeot Traveller – siguió una versión más light con el mueble Campbox en lugar de los muebles de alta calidad con la cocina fija instalada.

En 2021, el grupo Pössl, con los modelos CampStar y VanStar añade dos estrellas brillantes más en el cielo del mundo del camping.

Basados en las Mercedes Clase V y la Vito Tourer Pro, el grupo Pössl continúa con el concepto de expansión probado y comprobado de las furgonetas: con el gran techo elevable panorámico, la construcción de los muebles fijos y la cocina giratoria Easy Move en un modelo, y el mueble Campbox en el otro, no hay límites a las posibilidades de experiencias de camping.

Y si no fuera suficiente, quien dice tracción, ¡también tiene que decir e-(VANSTER)! Con la primera furgoneta a propulsión eléctrica, Pössl pone el próximo hito.

Los caminos se hacen al andar. Facilitamos las vías de la Movilidad eléctrica en el mundo del camping para nuestros clientes.

Robert Hein,
desarrollo de producto en las furgonetas

LA HISTORIA DE ÉXITO DE VANLINE



2016 // la HISTORIA VANLINE EMPIEZA

Con la CAMPSTER – construida en la base de Citroën Spacetourer con la fabricación de muebles de calidad y techo elevable – PÖSSL logra ingresar a la clase de furgonetas compactas



2017 // EL GRUPO PÖSSL CRECE

La planta de producción H-Line se instala en Vielbrunn/Odenwald. Como consecuencia se construye una fábrica de producción moderna en una superficie de 50.000 m² – en esta planta se producen desde 2019 la Vanster, más tarde también Vanstar y Campstar



2020 // SE CREA LA VANLINE

Para el inicio de temporada se presenta la VANSTER – a diferencia de la CAMPSTER, no tiene muebles fijos, se presenta como un coche normal para el día a día con hasta 8 asientos, techo elevable y Campbox opcional para cocinar y dormir. En el mismo año ambos modelos se presentan en Mercedes Vito y Clase V: VANSTAR y CAMPSTAR se añaden a las otras dos furgonetas compactas. Así nacen las VANLINE – las furgonetas compactas del GRUPO PÖSSL.



2021 // LA SEGUNDA PLANTA DE PRODUCCIÓN PROPIA.

Entra en funcionamiento la planta de Dachwig, cerca de ERFURT. En esta planta se pueden producir, gracias a cabinas de corte laser con los últimos avances técnicos, la e-VANSTER y la VANSTER.



2022 // EL GRUPO PÖSSL y LA MOBILIDAD ELÉCTRICA

La demanda de Autocaravanas con propulsión eléctrica aumenta – El GRUPO PÖSSL reacciona y presenta con la e-VANSTER el primer modelo totalmente eléctrico en el mercado.





NUESTROS MODELOS DAN UNA BUENA IMPRESIÓN EN TODOS SITIOS.



e-VANSTER!

VANSTER!

Páginas 10-17

EL MONOVOLUMEN ELÉCTRICO CON UN PLUS

Según lo que quieras hacer – con su versatilidad es la compañera perfecta en el día a día y en el tiempo libre.



Vanst★r

Páginas 24-33

LA FURGONETA VÉRSATIL CON LA ESTRELLA.

Con la VANSTAR todo se puede hacer. Llevar a los niños a un entrenamiento de fútbol o escaparse 4 semanas de viaje y vivir experiencias inolvidables.



CAMPSTER!

Páginas 10-11 / 18-23

EL UNO PARA TODO(S)

La CAMPSTER es un vehículo para vivir, ya que con ella se abren posibilidades sin límites, por todo lo que hoy un coche tendría que poder hacer.



Campst★r

Páginas 24-25 / 34-41

LA ESTRELLA PARA TODO(S)

La CAMPSTAR se caracteriza para su multifuncionalidad y las opciones seleccionables individualmente. Así cada viaje tendrá experiencias únicas con la estrella.

COMPLETAMENTE EN LÍNEA

La VANSTER y la CAMPSTER ofrecen, las dos a su manera, lo que tú necesitas en el día a día, en una escapada de fin de semana o en vacaciones. ¿A qué esperas?

e-VANSTER!

VANSTER!

CAMPSTER!



EXTERIORES ELEGANTES

Con sus líneas fluidas también en los para-choques, las molduras laterales, los espejos retrovisores, las manetas de las puertas, pintadas en el color de la carrocería como las llantas de aluminio con neumáticos de verano 17" (standard), la VANSTER y la CAMPSTER transmiten la sensación de seguridad, agilidad y elegancia.

DOS PUERTAS CORREDERAS

Tu monovolumen es abierto para todos y en todos los lados. Las dos grandes puertas correderas no solo son especialmente prácticas, sino que también convierten cada parada en un evento al aire libre

ENTRADA LIBRE A TODOS LOS PARKINGS.

Con una altura de tan solo 1,99 m (con aumento de peso la altura puede variar) tu vehículo pasa en todos los garajes sin accidentes al techo. Una ventaja que no todos los vehículos de esta categoría pueden ofrecer.

CARACTERÍSTICAS DE CONDUCCIÓN PERFECTAS.

El excelente chasis garantiza un confort de conducción óptimo y la máxima precisión de la dirección en todas las carreteras.

SEGURO EN TU CAMINO.

Tu VANSTER y CAMPSTER ya están equipados de serie con numerosos sistemas de seguridad:

- Pack Visión (sensor de lluvia, sensor de luz, espejo retrovisor interior anti deslumbramiento)
- Luz de día LED
- ABS y ESC
- Sensor de cansancio
- Y mucho más...

VENTANA POSTERIOR QUE SE PUEDE ABRIR POR SEPARADO.

Es fácil reponer cosas en el maletero gracias a la ventana trasera que se puede abrir por separado. Infinitamente práctica cuando no hay suficiente espacio para abrir todo el portón posterior.

CASI COMO EN CASA

A bordo, la posición elevada del asiento y su interior acogedor y ultra variable con hasta 4 camas * debajo y en el techo elevable te hacen sentir como si estuvieras en tus propias cuatro paredes.

AHORA TAMBIÉN eLÉCTRICO

EQUIPAMIENTO INTERNO E-VANSTER:

- Sistema Audio RCC con DAB - Manos Libres Bluetooth, USB
- Climatizador adicional zona trasera
- asientos conductor y acompañante giratorios
- Placa de inducción en el garaje posterior con toma de corriente 220V exterior

EQUIPAMIENTO ADICIONAL DE SERIE

- Cable de carga MODE 2
- Ayuda de aparcamiento con cámara de marcha atrás
- Ventanas tintadas
- Batería 75 kWh
- Citroën Connect Box

INDICADOR INTELIGENTE DE CONSUMO DE CORRIENTE



CAPACIDAD DE BATERÍA 75KWH



RECUPERACIÓN PARA CARGAR MIENTRAS SE CONDUCE



FRENO DE MANO ELÉCTRICO (E-VANSTER)



ASISTENTE DE ÁNGULO MUERTO*



ASISTENTE AUTOMÁTICO DE LUZ DE CARRETERA ACTIVO*



RECONOCIMIENTO DE SEÑALES DE TRÁFICO*



CONTROL DE ATENCIÓN*



CONTROL DE MANTENIMIENTO DE CARRIL*



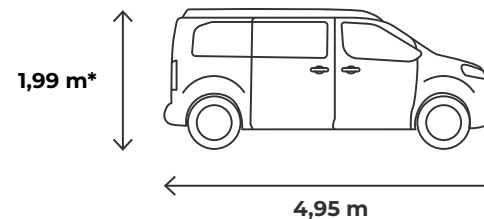

MAS INFORMACIONES

PUNTOS FUERTES

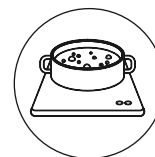

PLACA DE INDUCCIÓN

Standard con cocina a inducción plegable en el maletero trasero y toma exterior de corriente 230V CEE.



TECHO ELEVABLE

Un gran techo elevable con colchón cómodo viaja siempre contigo. Así no hay excusa para un fin de semana más largo.

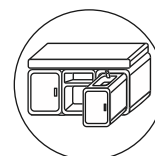

CAMPBOX KITCHEN/SLEEP

Todo incluido. El práctico Campbox está disponible en 2 versiones diferentes: como versión Kitchen, con posibilidad de cocinar y lavar las vajillas, y como versión Sleep con cama adicional para 2 personas.

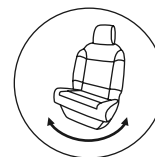

ASIENTOS GIRATORIOS

Los asientos deportivos regulables y giratorios no solo son cómodos, además invitan en cada momento a una pausa y transforman el interior en zona de estar.

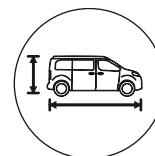

COMPACTO

Con su altura de 1,99 m*, anchura de 1,92 m y largo de 4,95m, la VANSTER es tan versátil como ningún otro monovolumen y encuentra sitio en todo tipo de garajes.

Citroën

e-VANSTER!

Peugeot
Citroën

VANSTER!



EL MONOVOLUMEN (ELÉCTRICO) CON EL PLUS

La VANSTER está hecha para todas las ocasiones de la vida, ya sea para una gran compra, como vehículo de transporte para piezas voluminosas, para cargar las bicicletas o escaparse a la montaña.

Como autobús para equipos de

8 amigas o amigos o – gracias al práctico techo elevable con posibilidad de dormir – para una escapada de camping un fin de semana largo. La VANSTER es para todos. Simplemente, más VAN a un precio pequeño.



PUNTOS FUERTES EN DETALLE

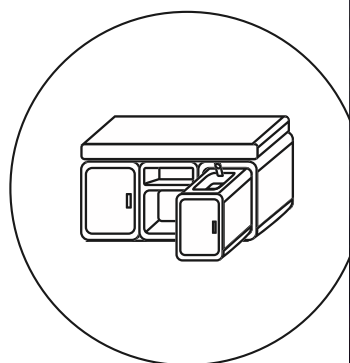

CAMPBOX

CAMPBOX SLEEP

equipado adicionalmente con ampliación para la superficie de la cama y colchón confort con somier de platos (opcional, entrega según disponibilidad)





CAMPBOX KITCHEN

Con prácticos compartimientos extraíbles, cocina de 2 fuegos y fregadero. Gracias al rápido sistema de fijación de los Cajones, la VANSTER se transforma en un momento en la autocaravana perfecta.

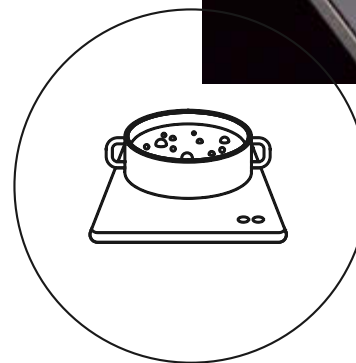

PLACA DE INDUCCIÓN

ASÍ, ERES SIEMPRE EL CHEF DE LA COCINA

De serie la VANSTER viene equipada con una placa de inducción y una toma de corriente exterior de 230 V CEE. Así, cada menú está listo en pocos minutos.

CAMPBOX EN MADERA CON REVESTIMIENTO EN CPL

Una verdadera alternativa y visualmente perfecta en el vehículo (entrega según disponibilidad).

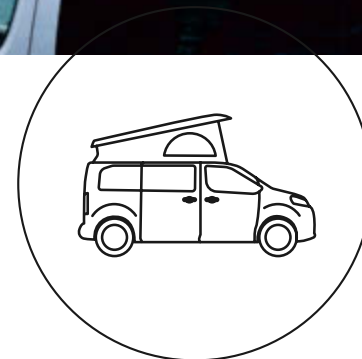

TECHO ELEVABLE

TECHO ELEVABLE

Con el techo elevable de la VANSTER puedes construir tu sitio para dormir de una forma muy flexible siempre donde te guste. La cómoda superficie invita a disfrutar de muchas noches juntos.

Citroën	e-VANSTER!	2.0 l BlueHDI Start/Stop 145	2.0 l BlueHDI Start/Stop 180 EAT8	e-Vanster
	Citroën Peugeot	VANSTER!		
DATOS TÉCNICOS	Chasis	Citroën Spacetourer/ Peugeot Traveller	Citroën Spacetourer/ Peugeot Traveller	Citroën e-Spacetourer
	Normativa de emisiones	Euro 6D-ISC-FCM	Euro 6D-ISC-FCM	-
	Potencia KW (CV)	106 (145)	130 (177)	100 (136)
	Cambio de marchas	Manual 6 velocidades	Automático 8 velocidades	-
	Velocidad máxima	170 km/h	170 km/h	130 km/h
	Longitud (metros)	4,95	4,95	4,95
	Anchura (metros)	1,92	1,92	1,92
	Altura (metros)	1,99	1,99	1,99
	Masa máxima técnicamente admisible (kg)	3.100	3.000	3.100
	Peso en orden de marcha (kg)	1.979	2.025	2.326
	Carga útil (kg)	821	775	774
	Plazas de viaje homologadas (de serie/ opcional)	No disponible en el momento de la impresión	No disponible en el momento de la impresión	5
	Plazas de noche (de serie/opcional)	2/4	2/4	2 / 4
	Peso máximo remolcable frenado (kg)	1.900	1.900	1.000
	Depósito de combustible (lt)	70	70	75 kWh
	Neumáticos de serie 17"	215/60 R17C 104H	215/60 R17C 104H	225/55 R17 101V
	Valores de consumo ¹⁾			
	En ciudad (l/100km)	7,7	8,0	Autonomía eléctrica 298 km
	En carretera (l/100km)	6,8	6,9	Autonomía eléctrica en ciudad 382km
	Combinado (l/100km)	7,2	7,6	Consumo de corriente 283 Wh/km
Impacto CO2 combinado (g/km)	203	209	Consumo de corriente en ciudad 210 Wh/km	
Índice de eficiencia ²⁾	A	A	-	

1) Los valores de consumo de combustible y de CO2 se han calculado a partir del nuevo "Procedimiento Mundial armonizado para Ensayos de Vehículos Ligeros" (WLTP). Debido a las pruebas más realistas que se realizan ahora, estos valores son a menudo más altos de los que se medían de conformidad con el nuevo ciclo de conducción europeo (NEDC). Para permitir la comparabilidad con los valores de los vehículos probados según NEDC, los valores resultantes de la nueva regulación se han convertido a NEDC. Tenga en cuenta que, a partir del 1 de septiembre 2018, para calcular los impuestos y otras tasas servirán como referencia los valores obtenidos de conformidad con el WLTP. Por eso, para el cálculo de dichas tasas e impuestos pueden ser válidos otros valores diferentes a los aquí indicados. Por favor, póngase en contacto con su concesionario para saber los valores de emisión de CO2 de su vehículo en conformidad con el WLTP.

2) Los datos de gastos de combustible y peso siempre se refieren al vehículo con la configuración standard y varían seegún los opcionales escogidos. Los índices de eficiencia valoran los vehículos a partir de la emisión de CO2 teniendo en cuenta el peso en vacío del vehículo. Los vehículos, que cumplen con la media, son clasificados como D. Los vehículos que superan la media actual son clasificados como A+, A, B o C. Los vehículos que tienen valores inferiores a la media son clasificados como E, F o G.



MÁS INFORMACIONES

PUNTOS FUERTES

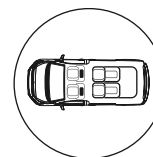

SEGUNDO ASIENTO/BANQUETA PARA DORMIR

Todo incluido – standard con segundo asiento/banqueta para dormir y asiento individual corredizo.



TECHO ELEVABLE PANORÁMICO

Un gran techo elevable con colchón confort viaja siempre contigo. Así no hay excusas para una escapada de un fin de semana largo.



MÓDULO DE COCINA MÓVIL

El módulo cocina de serie puede ser extraíble* (opcional) y ofrece espacio para utensilios de cocina de todo tipo.

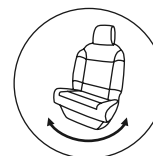

ASIENTOS GIRATORIOS

Los asientos deportivos regulables y giratorios no solo son cómodos, además invitan en cada momento a una pausa y transforman el interior en una zona de estar.

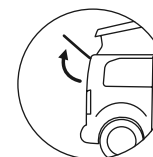

LA VENTANA POSTERIOR QUE SE PUEDE ABRIR POR SEPARADO

Es fácil reponer cosas en el maletero gracias a la ventana trasera que se puede abrir por separado. Infinitamente practica cuando no hay suficiente espacio para abrir todo el portón posterior.

Citroën

CAMPSTER!



EL UNO PARA TODO(S)

La VANSTER, así como la CAMPSTER:

Versátiles como la vida misma. Se adaptan perfectamente al mundo. Los amantes de la aventura sabrán apreciar el mobiliario, la tapicería, además de la cocina extraíble* y una banqueta transformable en

cama en la parte trasera. Gracias a las numerosas opciones, como por ejemplo, calefacción adicional, frigorífico y mucho más, la Campster se puede transformar en una autocaravana compacta pero, al mismo tiempo, super confortable para emprender el gran viaje.

* La cocina debe estar atornillada fija con el vehículo en marcha
** Con aumento de peso puede variar (altura)



CAMPSTER!

PUNTOS FUERTES EN DETALLE



TECHO ELEVABLE PANORÁMICO

SIMPLEMENTE DORMIR BIEN

En el techo de serie con ventana panorámica (medidas de la cama 1.900 x 1.100 mm) o debajo. Así, cómodamente, se puede dormir en una CAMPSTER.



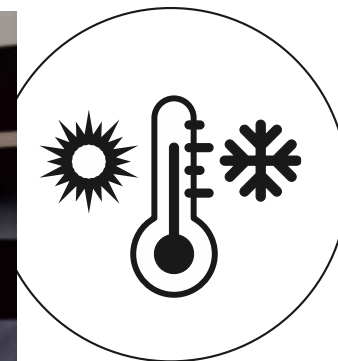

TODO A PRIMERA VISTA

POSIBILIDADES DE REGULACIÓN INDEPENDIENTES

Climatizador en zona posterior con regulación independiente – para estar siempre fresco.

LA AMPLIACIÓN DE CAMA

TODO TIENE SU SITIO

Práctico sistema de almacenamiento para la ampliación de la cama bajo la banqueta de asientos.



COCINAR

PRACTICA OPCIÓN DE TAPADERA

La cocina y el fregadero de acero inoxidable disponen de su correspondiente tapa y con la mesa en el interior se puede transformar en una cómoda zona para comer.

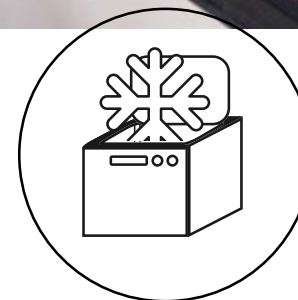

ENFRIAR

SOLUCIÓN DE FRIGORÍFICO INTEGRADA

El frigorífico instalado en el mueble.

Más espacio para dormir



Prácticas posibilidades para dormir



Cena para 2, 3 o 4



PLEGABLE
SEGUNDO ASIENTO/
BANQUETA PARA DORMIR

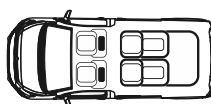

Citroën	CAMPSTER!	2.0 l BlueHDI Start/Stop 145	2.0 l BlueHDI Start/Stop 180 EAT8	
DATOS TÉCNICOS	Chasis	Citroën Spacetourer	Citroën Spacetourer	
	Normativa de emisiones	Euro 6D-ISC-FCM	Euro 6D-ISC-FCM	
	Potencia KW (CV)	106 (145)	130 (177)	
	Cambio de marchas	Manual 6 velocidades	Automático 8 velocidades	
	Velocidad máxima	170 km/h	170 km/h	
	Longitud (metros)	4,95	4,95	
	Anchura (metros)	1,92	1,92	
	Altura (metros)	1,99	1,99	
	Masa máxima técnicamente admisible (kg)	3.100	3.000	
	Peso en orden de marcha (kg)	2.255	2.295	
	Carga útil (kg)	505	505	
	Plazas de viaje homologadas (de serie/ opcional)	4	4	
	Plazas de noche (de serie/opcional)	4	4	
	Peso máximo remolcable (kg)	1.900	1.900	
	Depósito de combustible (lt)	70	70	
	Neumáticos de serie 17"	215/60 R17C 104H	215/60 R17C 104H	
	Valores de consumo ¹⁾			
	En ciudad (l/100km)	7,7	8,0	
	En carretera (l/100km)	6,8	6,9	
	Combinado (l/100km)	7,2	7,6	
Impacto CO2 combinado (g/km)	203	209		
Índice de eficiencia ²⁾	A	A		

1) Los valores de consumo de combustible y de CO2 se han calculado a partir del nuevo "Procedimiento Mundial armonizado para Ensayos de Vehículos Ligeros"(WLTP). Debido a las pruebas más realistas que se realizan ahora, estos valores son a menudo más altos de los que se medían de conformidad con el nuevo ciclo de conducción europeo (NEDC). Para permitir la comparabilidad con los valores de los vehículos probados según NEDC, los valores resultantes de la nueva regulación se han convertido a NEDC. Tenga en cuenta que, a partir del 1 de septiembre 2018, para calcular los impuestos y otras tasas servirán como referencia los valores obtenidos de conformidad con el WLTP. Por eso, para el cálculo de dichas tasas e impuestos pueden ser válidos otros valores diferentes a los aquí indicados. Por favor, póngase en contacto con su concesionario para saber los valores de emisión de CO2 de su vehículo en conformidad con el WLTP. Los datos de gastos de combustible y peso siempre se refieren al vehículo con la configuración standard y varían a segunda de los opcionales escogidos.

2) Los datos de gastos de combustible y peso siempre se refieren al vehículo con la configuración standard y varían según los opcionales escogidos. Vehículos que tienen valores inferiores a la media son clasificados como E, F o G.

ELIGE LOS MONOVOLÚMENES CON LA ESTRELLA.

Los pioneros en el mundo del automóvil como Mercedes, encuentran a los pioneros del Grupo Pössl en el mundo de las autocaravanas. Mercedes ofrece con la Vito Tourer Pro y la Clase V los más altos estándares de seguridad, confort y elegancia. Sobre esta base, los Pössl VANLINE abren una nueva era para el día a día y los viajes en libertad.

Vanstar

Campstar



EXTERIORES ELEGANTES

Con la amplia gama de opcionales a elegir puedes diseñar tu VANSTAR y CAMPSTAR sobre base Vito Tourer y Clase V, como prefieras: Standard (noble), extremadamente lujosa, ¿deportiva elegante – qué tipo eres?

DOS PUERTAS CORREDERAS (OPCIONAL)

Tu CamperVan está abierto para todos y en todos los lados. Dos puertas correderas muy grandes no solo son extremadamente prácticas, sino que también convierten cada parada en un evento al aire libre.

ENTRADA LIBRE A TODOS LOS APARCAMIENTOS

Con una altura de solo 1,94 m. (puede variar con aumento de peso), tu estrella puede entrar en todos los aparcamientos sin problema del roce del techo. Una ventaja que tienen los vehículos de la gama VANLINE.

CARACTERÍSTICAS DE CONDUCCIÓN PERFECTAS

La tracción trasera de serie con el cambio automático 9G-TRONIC ofrecen un confort de viaje óptimo y la máxima precisión de dirección. La tracción a las 4 ruedas 4MATIC opcional ofrece más seguridad cuando el terreno es más intransitable y la carretera mojada requiere más tracción. Se puede elegir entre Comfort-, AGILITY CONTROL- con sistema de amortiguación selectivo e suspensión deportiva para un tipo de conducción más dinámica.

VIAJANDO SEGUROS

Tus VANSTAR y CAMPSTAR están equipadas, ya de serie con numerosos sistemas de seguridad:

- Control de presión de neumáticos delanteros y traseros
- Función ECO Start-Stop
- Regulación de la altura de luces
- Luces de freno adaptativas
- Dispositivo de advertencia del cinturón de seguridad para conductor y copiloto.
- Airbags conductor y copiloto y mucho más ...

LA VENTANA POSTERIOR SE PUEDE ABRIR (OPCIONAL)

Gracias a la ventana posterior que se puede abrir se pueden reponer piezas en el maletero de forma rápida y fácil. Inmensamente práctico cuando no hay bastante espacio para abrir el portón entero (no es de serie y disponible para la Clase V)

CASI COMO EN CASA

A bordo, posición muy confortable de los asientos y su interior acogedor y ultra variable con hasta 4 camas* y en el techo elevable, te hacen sentir como si estuvieras en tus propias cuatros paredes.

ASISTENTE DE FRENADA ACTIVO*



ASISTENTE DE ÁNGULO MUERTO*



ASISTENTE DE LUZ DE CARRETERA PLUS.*

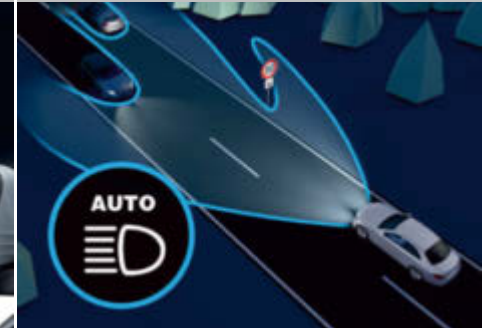

CÁMARA 360°*



ASISTENTE DE RECONOCIMIENTO DE SEÑALES DE TRÁFICO.*



ASISTENTE DE VELOCIDAD CON DISTANCIA ACTIVA DISTRONIC*



ESPEJO RETROVISOR INTERIOR DIGITAL*



PROTECCIÓN VEHÍCULO URBAN GUARD*



ASISTENTE DE MANTENIMIENTO DE CARRIL*



* optional

VANSTAR Y CAMPSTAR PUEDEN SER EQUIPADAS DE ORIGEN CON MUCHO CONFORT

- 9G-TRONIC
- Pack aerodinámico
- Volante multifunción con ordenador de bordo
- Asistente de viento lateral
- Sensor de lluvia
- Asistente de luz de conducción
- Inmovilizador
- Ayuda en subida
- TEMPOMAT
- Y mucho más ...

MOTORES DE ÚLTIMA GENERACIÓN

Motorizaciones Diesel eficientes de 4 cilindros hasta 174 kW (237 CV) que cumplen con la normativa de emisiones Euro 6d. El pack aerodinámico de serie y el pack Blue-EFFICIENCY mejoran el consumo de combustible y además reducen el impacto de CO2.

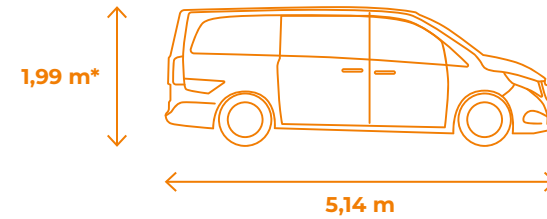

MAS INFORMACIONES

PUNTOS FUERTES

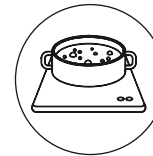

PLACA DE INDUCCIÓN

Standard con cocina a inducción plegable en el maletero trasero y toma exterior de corriente 230V CEE.



TECHO ELEVABLE

Un gran techo elevable con colchón confortable viaja siempre contigo. Así no hay excusa para un fin de semana más largo.

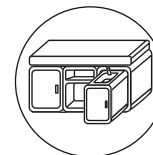

CAMPBOX KITCHEN/SLEEP

Todo incluido. El práctico Campbox está disponible en 2 versiones diferentes: como versión Kitchen, con posibilidad de cocinar y lavar las vajillas y como versión Sleep con cama adicional para 2 Personas.

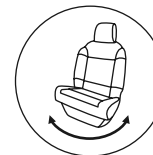

ASIENTOS GIRATORIOS

Los asientos deportivos regulables y giratorios no solo son cómodos, además, invita en cada momento a una pausa y transforman el interior en zona de estar.

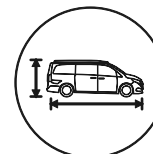

COMPACTO

Con su altura de 1,94 m*, anchura de 1,93 m** y largo de 5,14 m la VANSTAR es tan versátil como ningún otro Monovolumen y encuentra sitio en todo tipo de garajes..

Mercedes-Benz

Vanstar



DESCUBRE TU NUEVO MUNDO

La VANSTAR es el profesional completo: no solo como un compañero para cada aventura espontánea, sino también como un compañero leal en la vida

cotidiana: con la VANSTAR tienes una furgoneta completa con opciones para ir de camping y dormir en la parte superior.

* Con aumento de peso puede variar (altura) ** sin Espejos, con Espejos 2,25 m



PUNTOS FUERTES EN DETALLE

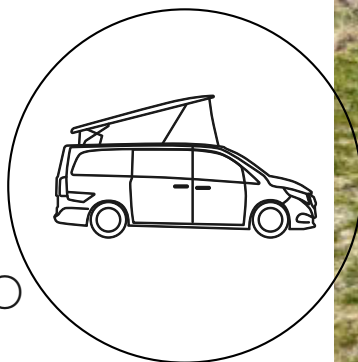

TECHO PANORÁMICO

DORMIR TAN CONFORTABLE COMO EN CASA

En nuestro techo panorámico duermes como en casa: La superficie de 110 cm de ancho, un somier de lamas y colchón extra grueso de 5 cm de altura – garantizan una noche relajante. ¡La función panorámica ofrece momentos “Wow!” por la noche y por la mañana, que puedes disfrutar cómodamente desde tu cama. El Pack Luces de serie proporciona una luz clara en la zona de trabajo y una luz agradable en la parte superior de la cama, creando un ambiente muy acogedor – naturalmente las dos son regulables en intensidad.

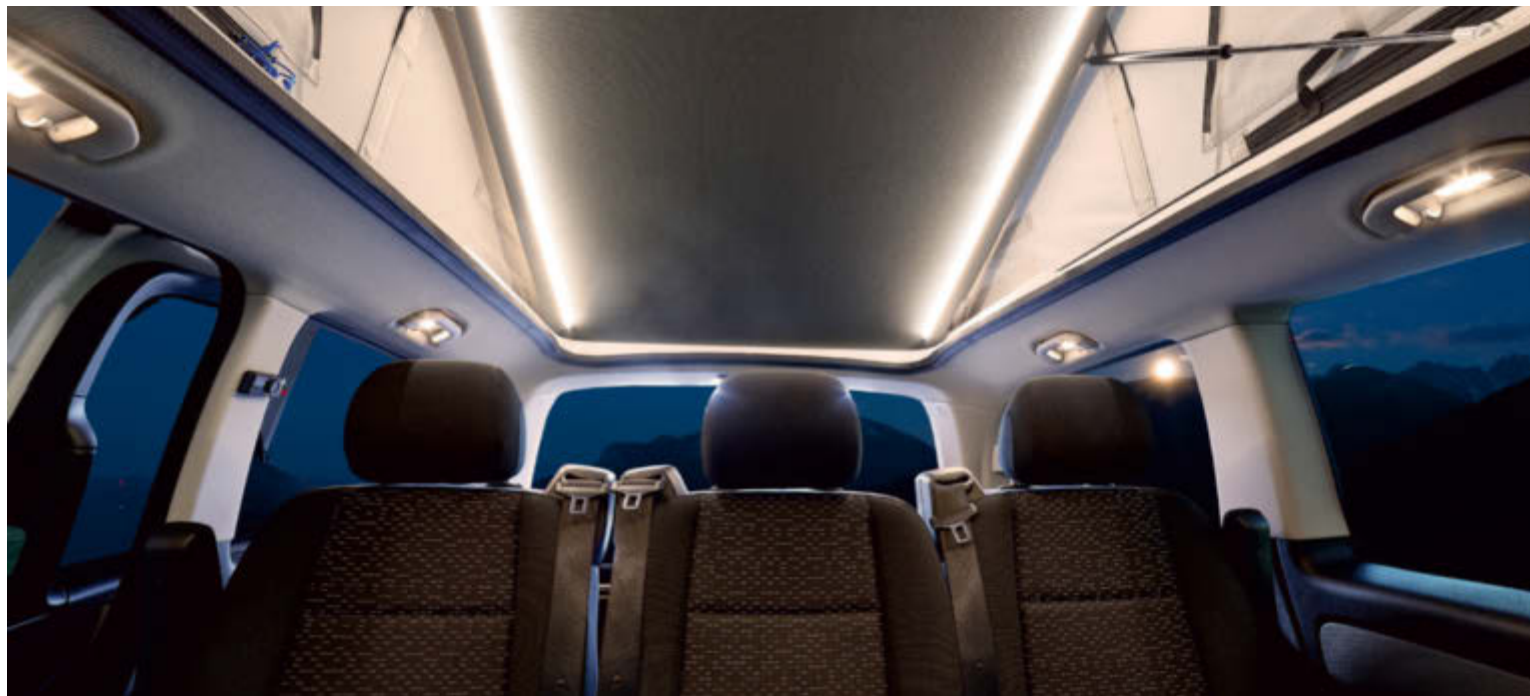

CAMPBOX KITCHEN/SLEEP

CAMPBOX „KITCHEN“

con prácticos compartimientos extraíbles, cocina de 2 fuegos y fregadero. Gracias al rápido sistema de fijación de los Campbox, la VANSTAR se transforma en un momento en la autocaravana perfecta. Como CAMPBOX KITCHEN & SLEEP disponible con colchon.

CAMPBOX LITE

Los prácticos contenedores apilables extraíbles permiten cargar el Campbox fácilmente desde casa. El CAMPBOX LITE KITCHEN viene además con módulos para cocinar y lavar con depósitos de aguas limpias y grises. Gracias al CAMPBOX LITE SLEEP se pueden crear dos plazas para dormir adicionales. El CAMPBOX LITE KITCHEN & SLEEP ofrece todas las variantes.

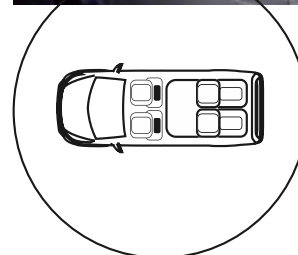
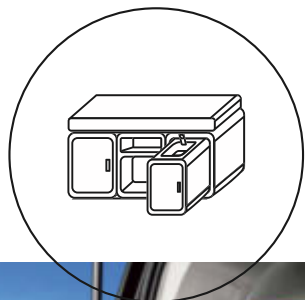

ASIENTOS INDIVIDUALES Y BANQUETA

PUEDES ELEGIR LA DISPOSICIÓN DE LOS ASIENTOS

según lo que más te guste y lo que necesites cada día. Hasta 4 asientos individuales confortables en la Clase V y máximo 2 banquetas de 3 plazas en la Vito garantizan un viaje confortable y agradable.

PUNTOS FUERTES EN DETALLE



ADECUADO PARA EL USO DIARIO

CABE EN TODOS LOS GARAJES

Puedes confiar en él. Sea que aparkes tu VANSTAR en casa o cuando estas fuera en un parking subterráneo – con sus medidas compactas de 1,94 m* de altura, 1,93 m** de anchura y 5,14 de largo, la VANSTAR cabe en todos sitios.

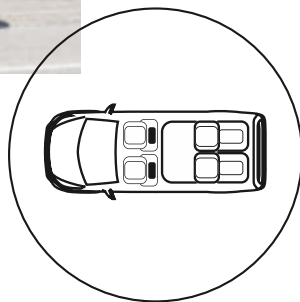

INFOTAINMENT

MBUX – EL MULTIMEDIA DE MERCEDES REDEFINE LA EXPERIENCIA DEL USUARIO

Esto incluye pantallas de alta resolución que combinan información de conducción relevante y la pantalla táctil central en una unidad de control. Los elementos interactivos involucran el usuario a través de la voz, el tacto y el control inteligente con gestos. Además, sorprenden las funciones del vehículo y de entretenimiento, así como la posibilidad de ajustar la experiencia del usuario mediante inteligencia artificial y opciones de personalización según las preferencias personales.

* con aumento de peso puede variar (Altura)



Chasis	Vito Tourer Pro	Vito Tourer Pro
Normativa de emisiones	Euro 6D-ISC-FCM	Euro 6D-ISC-FCM
Potencia KW (CV)	100 (136)	120 (163)
Cambio de marchas	Automático	Automático
Velocidad máxima (km/h)	183	195
Longitud (metros)	5,14	5,14
Anchura (metros)*	1,93	1,93
Altura (metros)**	1,99	1,99
Masa máxima técnicamente admisible (kg)	3.100	3.100
Peso en orden de marcha(kg)	2.386	2.380
Carga útil (kg)	714	720
Incremento MTMA (opcional)	3.200	3.200
Plazas de viaje homologadas	5/8	5/8
Plazas de noche	2+2	2+2
Peso máximo remolcable frenado (kg)	0*** / 2.000 / 2.500 (opcional)	0*** / 2.000 / 2.500 (opcional)
Depósito de combustible (lt)	70	70
Neumáticos de serie	195/65 R16	205/65 R16
Valores de consumo *		
En ciudad (l/100km)	8,2	8,2
En carretera (l/100km)	6,5	6,5
Combinado (l/100km)	7,1	7,1
Impacto CO2 combinado (g/km)	190	190
Índice de eficiencia *	B	B

* sin espejos, con espejos 2,25 mt ** puede variar con aumento peso

*** Vito: peso remolcable = 0kg. Sin cableado eléctrico para toma de corriente para remolque (opcional)

* Valores de consumo, valores de emisiones y clase de eficiencia se basan en el chasis de base y dependen del equipamiento elegido.

119 CDI 9G-TRONIC	124 CDI 9G-TRONIC	V 220 d 9G-TRONIC	V 250 d 9G-TRONIC	V 300 d 9G-TRONIC
Vito Tourer Pro	Vito Tourer Pro	Clase V	Clase V	Clase V
Euro 6D-ISC-FCM	Euro 6D-ISC-FCM	Euro 6D-ISC-FCM	Euro 6D-ISC-FCM	Euro 6D-ISC-FCM
140 (190)	174 (237)	120 (163)	140 (190)	174 (237)
Automático	Automático	Automático	Automático	Automático
205	220	195	205	220
5,14	5,14	5,14	5,14	5,14
1,93	1,93	1,93	1,93	1,93
1,99	1,99	1,99	1,99	1,99
3.100	3.100	3.100	3.100	3.100
2.388	2.396	2.382	2.380	2.380
712	704	718	720	720
3.200	3.200	3.200	3.200	3.200
5/8	5/8	4/6	4/6	4/6
2+2	2+2	2+2	2+2	2+2
0*** / 2.000 / 2.500 (opcional)	0*** / 2.000 / 2.500 (opcional)	2.000 / 2.500 (opcional)	2.000 / 2.500 (opcional)	2.000 / 2.500 (opcional)
70	70	70	70	70
225/55 R17	235/55 R17	205/65 R16	225/55 R17	235/55 R17
8,2	8,2	8,2	8,2	8,2
6,5	6,5	6,5	6,5	6,5
7,1	7,1	7,1	7,1	7,1
209	213	200	209	213
B	B	A	B	B

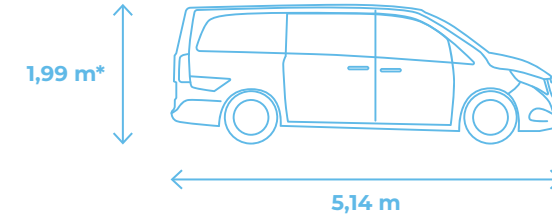

MAS INFORMACIONES

PUNTOS FUERTES

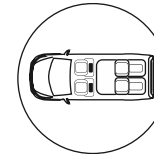

SEGUNDO ASIENTO/BANQUETA PARA DORMIR

Todo incluido – de serie con segundo asiento/banqueta para dormir y opcional con asiento individual adicional.



TECHO ELEVABLE PANORÁMICO

Un gran techo elevable con colchón de confort viaja siempre contigo, así no tienes más excusas para un fin de semana largo.



COCINA EASY MOVE

Ninguna cocina de un camper ofrece tanto confort. La cocina Easy Move en la CAMPSTAR se puede girar desde dentro hacia fuera con un simple gesto mediante un mecanismo pivotante y fuera se sostiene con un pie extraíble. Con este sistema la cocina exterior con hornillo a gas y fregadero en acero inoxidable está lista en pocos segundos.



ASIENTOS GIRATORIOS

Los asientos deportivos giratorios regulables, no solo son cómodos sino que invitan cada momento a una pausa y transforman el interior en sala de estar.

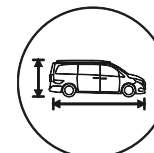

COMPACTO

Con sus 1,94 m* altura, 1,93 m** anchura y 5,14 m largo la CAMPSTAR es tan versátil como ningún otro monovolumen y encuentra sitio en todos los garajes subterráneos.

Mercedes-Benz

Campstar

HACE BRILLAR TUS OJOS

Brilla intensamente en el cielo de los campers. La CAMPSTAR combina la elegancia y el dinamismo simples de la Vito Tourer y la Clase V de Mercedes con los habituales genes innovadores de

camping de Pössl. La combinación de estos dos pioneros, la CAMPSTAR, no deja ningún deseo incumplido. Déjate sorprender.

*con aumento de peso puede variar [altura] ** sin espejos, con espejos 2,25 m



PUNTOS FUERTES EN DETALLE



DORMIR RELAJADO

El colchón en el techo elevable panorámico ofrece con su altura extra de 5 cm un confort de descanso óptimo.

SEGUNDO ASIENTO/ BANQUETA PARA DORMIR

SEGÚN TUS DESEOS

El segundo asiento y la banqueta para dormir se pueden plegar y retroceder sin esfuerzos en la CAMPSTAR. Disfruta de la comodidad de dormir sin complicaciones y con la máxima flexibilidad viajando.



TECHO ELEVABLE PANORÁMICO

DORMIR TAN CONFORTABLE COMO EN CASA

En nuestro techo panorámico duermes como en casa: La superficie de 110 cm de ancho, un somier de lamas y colchón extra grueso de 5 cm de altura – garantizan una noche relajante. ¡La función panorámica ofrece momentos „Wow!“ por la noche, y por la mañana, puedes disfrutar cómodamente desde tu cama.

El Pack Luces de serie proporciona una luz clara en la zona de trabajo y una luz agradable en la parte superior de la cama, creando un ambiente muy acogedor – naturalmente las dos son regulables en intensidad.

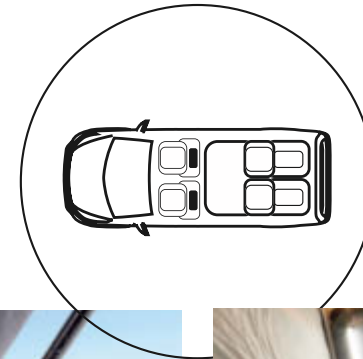



PUNTOS FUERTES EN DETALLE



ENORME CANTIDAD DE ESPACIO

Amplio espacio de almacenamiento en el armario y en el maletero posterior.

* con aumento de peso puede variar (altura)
** sin espejos, con espejos 2,25 m

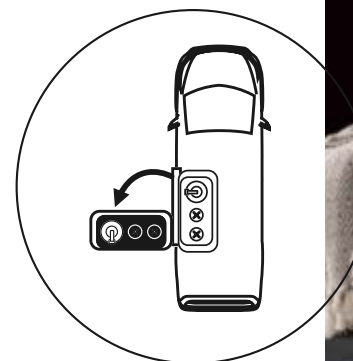

COCINAR REALMENTE RELAJADO

COCINA EASY MOVE

Lo más destacado en la CAMPSTAR es la cocina EASY MOVE. Si se abre la puerta corredera del lado de la cocina, la misma se puede girar hacia fuera y estacionarse sin ningún esfuerzo. Gracias a la construcción giratoria, solo se necesitan dos pasos para disfrutar de una cocina al aire libre. El equipamiento de alta calidad de la cocina Easy Move incluye encimera de gas, fregadero de acero inoxidable, tapas y varias posibilidades de almacenamiento sin olvidar la luz de ambiente.



ADECUADO PARA EL USO DIARIO

ENCAJA DEBAJO EN TODAS PARTES Y TODO ENCAJA EN SU INTERIOR

Puedes aparcar tu CAMPSTAR en casa o aparcarlo en un aparcamiento subterráneo cuando estás fuera de casa y cargarlo con todo lo que necesites para llevártelo de viaje. No solo las dimensiones externas compactas de 1,94 m* de altura, 1,93 m** de ancho y 5,14 m de largo son inmejorables, también el interior tiene uno de los espacios útiles y de almacenamiento más grandes de su clase.



EQUIPAMIENTO DE PRESTIGIO

La cocina Easy Move está hecha con materiales de alta calidad y sorprende por la facilidad de movimiento.

PRACTICA OPCIÓN DE TAPA CUBRE COCINA

La cocina y el fregadero de acero inoxidable disponen de su correspondiente tapa.



Chasis	Vito Tourer Pro	Vito Tourer Pro
Normativa de emisiones	Euro 6D-ISC-FCM	Euro 6D-ISC-FCM
Potencia KW (CV)	100 (136)	120 (163)
Cambio de marchas	Automático	Automático
Velocidad máxima (km/h)	183	195
Longitud (metros)	5,14	5,14
Anchura (metros)*	1,93	1,93
Altura (metros)**	1,99	1,99
Masa máxima técnicamente admisible (kg)	3.100	3.100
Peso en orden de marcha (kg)	2.455	2.455
Carga útil (kg)	645	645
Incremento MTMA (opcional)	3.200	3.200
Plazas de viaje homologadas	4	4
Plazas de noche	4	4
Peso máximo remolcable (kg)	0*** / 2.000 / 2.500 (opcional)	0*** / 2.000 / 2.500 (opcional)
Depósito de combustible (lt)	70	70
Neumáticos de serie	195/65 R16	205/65 R16
* sin espejos, con espejos 2,25 mt ** puede variar aumento de peso *** Vito: peso remolcable = 0kg. Sin cableado eléctrico para toma de corriente para remolque (opcional)		
Valores de consumo *		
En ciudad (l/100km)	8,2	8,2
En carretera (l/100km)	6,5	6,5
Combinado (l/100km)	7,1	7,1
Impacto CO2 combinado (g/km)	204	207
Índice de eficiencia *	B	B

*Valores de consumo, valores de emisiones y clase de eficiencia se basan en el chasis de base y dependen del equipamiento elegido.

119 CDI 9G-TRONIC	124 CDI 9G-TRONIC	V 220 d 9G-TRONIC	V 250 d 9G-TRONIC	V 300 d 9G-TRONIC
Vito Tourer Pro	Vito Tourer Pro	V-Klasse	V-Klasse	V-Klasse
Euro 6D-ISC-FCM	Euro 6D-ISC-FCM	Euro 6D-ISC-FCM	Euro 6D-ISC-FCM	Euro 6D-ISC-FCM
140 [190]	174 [237]	120 [163]	140 [190]	174 [237]
Automático	Automático	Automático	Automático	Automático
205	220	188	205	220
5,14	5,14	5,14	5,14	5,14
1,93	1,93	1,93	1,93	1,93
1,99	1,99	1,99	1,99	1,99
3.100	3.100	3.100	3.100	3.100
2.455	2.455	2.455	2.455	2.455
645	645	645	645	645
3.200	3.200	3.200	3.200	3.200
4	4	4/5	4/5	4/5
4	4	4	4	4
0*** / 2.000 / 2.500 (opcional)	0*** / 2.000 / 2.500 (opcional)	2.000 / 2.500 (opcional)	2.000 / 2.500 (opcional)	2.000 / 2.500 (opcional)
70	70	70	70	70
225/55 R17	235/55 R17	205/65 R16	225/55 R17	235/55 R17
8,2	8,2	8,2	8,2	8,2
6,5	6,5	6,5	6,5	6,5
7,1	7,1	7,1	7,1	7,1
213	217	222	225	229
B	B	A	B	B







facebook.com/campstervanster
facebook.com/campstarvanstar



instagram.com/campster_vanster
instagram.com/campstar__vanstar



youtube.com/poesslgroup



pinterest.de/poesslgroup



vimeo.com/poesslgroup



linkedin.com/company/poesslgroup

VANLINE
BY PÖSSL GROUP

**ESTAMOS A VUESTRA DISPOSICIÓN. VISÍTANOS EN PÖSSL-VANLINE.DE,
EN NUESTRAS REDES SOCIALES Y EN TU DISTRIBUIDOR VANLINE DE TU ZONA.**

Bilder: KNITTEL • danielwagnerphoto • Chris Wacker-Bauer • Dennis Schmelz
© Mercedes-Benz AG • © CITROËN COMMUNICATION

developed by papillo.de

UNA MARCA DE

PÖSSL GROUP

Reservado el derecho a modificaciones técnicas y errores. Por favor, tengan en cuenta que alguna de las ilustraciones de este catálogo corresponde a diseños alternativos y equipamientos opcionales que tienen sobrecoste. Todas las medidas son en milímetros, salvo que se indique lo contrario. Debido a la imprenta puede haber diferencia de colores entre el catálogo y el vehículo real. Precios incl. IVA actual vigente. Edición 07/2023

*De conformidad con las normativas de la UE 97/27 E6 y EN 1645-2 el peso en orden de marcha está compuesto para la tara del vehículo con el motor más pequeño – incluido conductor (75 kg.) el depósito de combustible lleno (56 kg.). La MTMA no debe sobrepasarse en ningún caso con pasajeros adicionales, objetos personales, equipaje y eventuales opcionales. El montaje de accesorios disminuye la carga libre y pueden verse afectadas las plazas homologadas. Las indicaciones de equipamiento, prestaciones, dimensiones y peso de los vehículos corresponden al momento de la impresión de este catálogo y a la normativa de homologación europea vigente en este momento. Estas, pueden variar en el momento de la fabricación y entrega del vehículo. Tolerancia permitida: +/- 5% máximo.